

# ALPENINOX

**Crio Touch**  
**Freezer 1430 litri, 2 porte, AISI**  
**304, -22-15°C, LCD touch (refrig.**  
**R290)**

ARTICOLO N° \_\_\_\_\_

MODELLO N° \_\_\_\_\_

NOME \_\_\_\_\_

SIS # \_\_\_\_\_

AIA # \_\_\_\_\_



728668 (CTO142FFC)

Freezer 1430 litri, 2 porte, AISI  
304, -22-15°C, LCD touch  
(refrig.R290)

## Descrizione

### Articolo N°

Ampio schermo touch LCD con: Indicazione temperature; Modalità per categoria: selezione 2 settaggi pre-impostati e 2 programmabili per categoria di cibo; Modalità manuali: per impostare e memorizzare il livello di temperatura e umidità ottimale a seconda del tipo di cibo in cella; per selezionare il ciclo di sbrinamento ed il ciclo Turbo cooling (per raffreddare rapidamente carichi importanti); HACCP: allarmi acustici e visivi si attivano se la temperatura supera il livello critico; IQ Defrost4: ciclo di sbrinamento controllato da 4 sonde e attivato solo in presenza di ghiaccio nell'evaporatore e solo per il tempo necessario con evaporazione automatica dell'acqua di sbrinamento. Airflow system: la circolazione dell'aria sia verticale che orizzontale ed i collettori d'aria estraibili consentono una distribuzione uniforme della temperatura ed un raffreddamento rapido in qualsiasi condizione di carico. Evaporatore nascosto: consente una maggior capacità di carico e minori rischi di corrosione. Isolamento in ciclopentano (gas naturale), 75 mm di spessore. Gruppo frigorifero incorporato. Luce interna a LED. Costruzione in acciaio inox AISI 304 con fondo anti-corrosione. 2 porte cieche autochiudenti, con serratura, profilo riscaldato ed interruttore che blocca la ventola all'apertura della porta. Per temperatura ambiente fino a 43°C. Privo di CFC e HCFC. Refrigerante R290 (propano). Porta USB per scaricare lo storico HACCP. Porta RS485 per connettere un PC remoto o un sistema HACCP integrato.

In dotazione: 8 griglie GN 2/1 in AISI 304 e 8 paia di guide inox.

## Caratteristiche e benefici

- Ampio schermo Touch LCD con indicazione delle seguenti utilità e funzioni elettroniche avanzate: - Indicazione temperatura in cella; -2 settaggi pre-impostati e 2 programmabili per categoria di cibo per impostare il livello di temperatura a seconda del tipo di cibo in cella; - HACCP: allarmi acustici e visivi si attivano se la temperatura supera il livello critico. Vengono registrati e memorizzati fino a 99 eventi;- IQ Defrost4: ciclo di sbrinamento controllato da 4 sonde e attivato solo in presenza di ghiaccio nell'evaporatore; - Segnalazione malfunzionamenti: la storia degli eventi-allarme e le prestazioni delle ultime 48 ore di funzionamento vengono memorizzate in caso di guasto sonda; - Diagnostica: 4 sonde controllano costantemente le condizioni operative dell'apparecchiatura. - Ciclo Turbo cooling per raffreddare rapidamente i carichi caldi.
- Airflow system: circolazione dell'aria sia verticale che orizzontale e collettori d'aria estraibili che consentono una distribuzione uniforme della temperatura e un raffreddamento rapido in qualsiasi condizione di carico.
- Cella di grandi dimensioni adatta a contenere ripiani da GN 2/1 con sistema antiribaltamento.
- Struttura interna progettata per posizionare le griglie a vari livelli, migliorando la capacità di carico e ottimizzando gli spazi.
- La temperatura di esercizio può essere regolata da -22 a -15 ° C per soddisfare le diverse esigenze di conservazione.
- Spessore d'isolamento di 75 mm in ciclopentano (gas naturale) a garanzia di elevate proprietà isolanti e di una protezione ambientale al 100%. Ecologico (conduttività termica 0,020 W/m²K).
- L'evaporatore, su un vano isolato di 60 mm di spessore può essere rimosso con una sola operazione.
- Il sistema intelligente di riscaldamento del perimetro della porta viene attivato solamente in base alla temperatura esterna e fa sì che non si formi condensa.
- In dotazione griglie in acciaio inox AISI 304.
- Unità tropicalizzata (temperatura ambiente 43°C).
- L'apparecchiatura è prevista per un utilizzo con una temperatura ambiente fino a 40°C.

## Costruzione

- Costruito in acciaio inox AISI 304 per soddisfare i più alti standard di qualità.
- Base interna con angoli arrotondati stampati da un unico foglio di lamiera
- Gli angoli arrotondati dell'interno cella, le guide, le griglie e i deflettori per la circolazione dell'aria facilmente rimovibili consentono facilità di pulizia e elevati standard igienici.
- Il fondo esterno del frigorifero in materiale anticorrosione permette di evitare danni derivanti dall'uso di detersivi aggressivi per la pulizia del pavimento.
- Porta con serratura
- IP21 Indice di protezione.

Approvazione: \_\_\_\_\_

### TIT\_Sustainability

- Isolamento privo di CFC e HCFC
- Evaporazione automatica dell'acqua di sbrinamento a gas caldo sulla parte superiore.
- Gas refrigerante R290 per ridurre l'effetto serra e proteggere lo strato di ozono.
- Luce interna a LED per un risparmio energetico e per una migliore visibilità interna.
- L'interruttore porta spegne il ventilatore interno nel momento in cui si apre la porta, ciò consente un risparmio energetico evitando che l'aria fredda esca dalla cella.
- La guarnizione della porta magnetica, rimovibile e a tripla camera per migliorare l'isolamento e ridurre il consumo di energia.
- La migliore gestione dello sbrinamento dell'evaporatore garantisce il risparmio energetico. Il metodo di sbrinamento varia a seconda della temperatura impostata: tramite resistenza elettrica sotto i +2° C, a convezione sopra i +2°C.
- Privo di CFC e HCFC, refrigerante altamente ecologico: R290 (gas di schiumatura ecologico: ciclopentano). Gas refrigerante idrocarburo R290 per un minore impatto ambientale (GWP = 3), per ridurre l'effetto serra e lo strato di ozono.

### Accessori inclusi

- 8 x Griglia GN 2/1 in inox AISI 304 con 2 guide PNC 881018

### Accessori opzionali

- 2 guide inox per frigo 670/1430 (Marine) PNC 880242
- 8 bacinelle GN 1/1 in PVC + falso fondo per pesce PNC 880243
- Distanziatore per frigo & freezer 670/1430 litri PNC 880248
- Kit pasticceria per 20 teglie 400x600 mm (20 coppie di guide + cremagliere) PNC 880333
- kit 6 ruote piroettanti (2 con freno) diametro 50mm PNC 880340
- Bacinella GN 1/1 in PVC con falso fondo PNC 880705
- Griglia GN 2/1 in rilsan grigio PNC 881004
- Griglia GN 2/1 in inox AISI 304 PNC 881016
- Griglia GN 2/1 in inox AISI 304 con 2 guide PNC 881018
- Griglia GN 2/1 in rilsan grigio con 2 guide PNC 881020
- 2 guide in inox per frigo 670-1430 lt PNC 881021
- Apertura a pedale per frigo & freezer 1430 lt PNC 881033
- Bacinella GN 2/1 in PVC con coperchio e guide in inox PNC 881039
- Ripiano forato GN 2/1 in inox PNC 881042
- 3 griglie centrali in rilsan grigio per frigo 1430 lt PNC 881044
- Cesto GN 2/1 in filo cromato + 2 guide PNC 881047

### Fronte

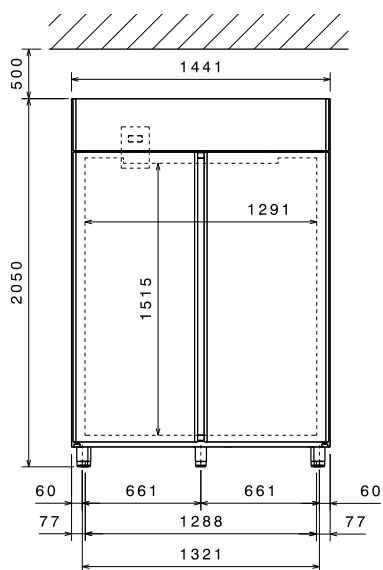

### Lato

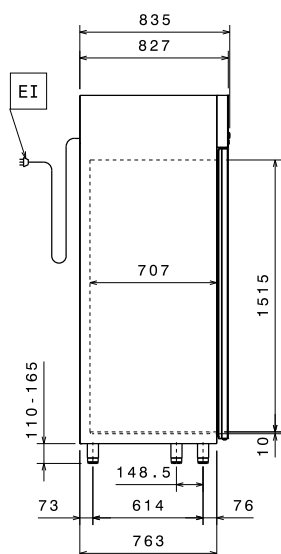

EI = Connessione elettrica

### Alto

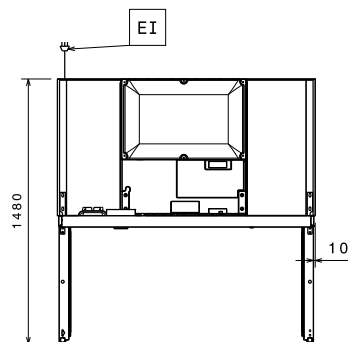

### Elettrico

Tensione di alimentazione:	728668 (CTO142FFC)	220-240 V/1 ph/50 Hz
Potenza installata max:		0.7 kW

### Informazioni chiave

Capacità lorda:	1430 lt
Capacità netta:	1135 lt
Numero porte:	2
Cardini porte:	1 sx + 1 dx
Dimensioni esterne, larghezza:	1441 mm
Dimensioni esterne, profondità:	835 mm
Dimensioni esterne, profondità con porte aperte:	1480 mm
Dimensioni esterne, altezza:	2050 mm
Peso netto:	170 kg
Numero e tipologia di griglie (incluse):	8 - GN 2/1
Materiale esterno:	AISI 304
Materiale interno:	AISI 304
N° di posizioni:	44; 30 mm

### Dati refrigerazione

Tipo di controllo:	Elettronico
Potenza refrigerante alla temperatura di evaporazione:	-30 °C
Temperatura minima di funzionamento:	-22 °C
Temperatura massima di funzionamento:	-15 °C
Tipo di funzionamento:	Ventilato
Gruppo frigorifero:	Incorporato
Tipo di sbrinamento:	Elettrico

### Informazioni di prodotto (in riferimento al Regolamento UE 2015/1094)

Modello:	armadi freezer
----------	----------------

### [NOT TRANSLATED]

Classe energetica (in riferimento al Regolamento UE 2015/1094):	C
Consumi energetici annuali e giornalieri (in riferimento al Regolamento UE 2015/1094):	3093kWh/anno - 8kWh/24h
Condizioni ambientali (in riferimento al Regolamento UE 2015/1094):	Heavy Duty (cl.5)
Indice EEI (in riferimento al Regolamento UE 2015/1094):	43,77
Livello di rumorosità:	59 dBA
Tipo di refrigerante:	R290
Indice GPW:	3
Potenza refrigerante:	833 W

## Nuova etichetta energetica in vigore dal 1° luglio 2016

*L'etichettatura energetica per i frigoriferi e i freezer professionali si basa sui requisiti che stabiliscono gli Standard Minimi di Prestazione Energetica (Minimum Energy Performance Standards) per gli armadi refrigerati venduti all'interno dell'UE. Questi requisiti hanno lo scopo di migliorare l'efficienza energetica e favorire un approccio ambientale più ecologico nel settore professionale. Tutti i produttori e gli importatori che vendono e commercializzano all'interno dell'UE dovranno obbligatoriamente esporre la nuova etichetta energetica.*

Importante: a partire dal 1 luglio 2016, tutte le macchine che hanno un livello di consumo energetico superiore al livello minimo, non potranno essere vendute all'interno dell' UE.

